



# ELPOM



ELPOM Czechia s.r.o. | Fáblovka 405 | 533 52 Pardubice | Czech Republic | Tel.: +420 466 330 782 | [www.elpom.cz](http://www.elpom.cz)

## BOČNÍCÍ SOUPRAVA BS typ 153025

### Návod k použití

#### Všeobecný popis:

Bočnící souprava BS se používá k bezpečnostnímu vodivému spojení vodivých částí pracovní izolované plošiny s trakčním vedením. Dále pak k bezpečnostnímu propojení elektrického dělení trakčního vedení stejnosměrné napěťové soustavy do 3 kV nebo jednofázové trakční soustavy 25 kV (50 Hz). Vodičová svorka je určena pro trolejový vodič 80 – 150 mm<sup>2</sup>.

Pro vodivé spojení troleje s pracovní izolovanou plošinou je určeno lano o průřezu 50 mm<sup>2</sup>.

Pro vodivé propojení elektrického dělení je určeno lano o průřezu 95 mm<sup>2</sup>.

#### Důležité upozornění:

1. Bočnící souprava se musí používat v souladu s PNE 330000-6, ČSN EN 50110-1 a ostatními místními provozními předpisy v platném znění.
2. Při práci s bočnící soupravou je nutné použít předepsané ochranné pracovní pomůcky.
3. Bočnící souprava je určena pro vnitřní a venkovní použití za normálních klimatických podmínek, tj. bez deště, mlhy a sněžení, teplotní rozsah - 25°C až + 55°C.

#### Návod k použití:

Vodivé spojení nebo bezpečnostní připojení se provede nasazením samosvorné vodivé svorky na trolejový vodič pomocí izolační tyče. Upevnění vodičové svorky k troleji se provede otočením izolační tyče o 180° proti směru otáčení hodinových ručiček. Přítlačná síla svorky k trolejovému vodiči je zajištěna pružinou. Uvolnění vodičové svorky se provede opět otočením izolační tyče o dalších 180° proti směru otáčení hodinových ručiček.

Izolační tyč musí být při manipulaci držena za rukojeť, která je vymezena ochranným nákrůžkem a zátkou.

## **Pokyny pro údržbu zkratovacích souprav:**

Zkratovací soupravy je nutno udržovat v dobrém technickém stavu. Při skladování je nutno zajistit, aby nedošlo k navlhnutí lana. Před každým použitím je třeba provést vizuální kontrolu bočnicí soupravy a nejméně jedenkrát ročně důkladnou kontrolu souprav včetně očištění a dotažení všech spojovacích míst. Pokud je při těchto kontrolách zjištěna jakákoliv závada (poškozená izolace, deformace apod.), je nutno bočnicí soupravu vyřadit z používání. Také bočnicí souprava vystavena účinkům zkratového proudu musí být vyřazena, kromě případu, kdy by se jednoznačně prokázalo (prověřením, výpočtem), že nemohlo dojít k jejímu poškození. Poškozenou bočnicí soupravu doporučujeme odeslat výrobci k opravě.

## **Zkoušení:**

Zkoušení se provádí podle PNE 35 9700 a PNE 35 9705. Na každé bočnicí soupravě je ve výrobním závodě provedena kusová zkouška. Datum provedení zkoušky a číslo oprávněné zkušebny je vyznačeno na štítku.

## **Balení:**

Bočnicí souprava je dodávána bez pouzdra. Ke každému výrobku je přiložen návod k použití a záruční list.

## **Skladování:**

Výrobek je nutno skladovat v suchých prostorech bez možnosti mechanického poškození.

## **Záruka:**

Na výrobek je poskytována záruka po dobu uvedenou na záručním listu. Záruka se vztahuje na vady prokazatelně způsobené výrobcem. Na vady způsobené neodborným zacházením a nevhodným skladováním se záruka nevztahuje.





Bočnící souprava BS se používá k bezpečnostnímu vodivému spojení vodivých částí pracovní izolované plošiny s trakčním vedením a nebo k bezpečnostnímu přepojení elektrického dělení trakčního vedení.

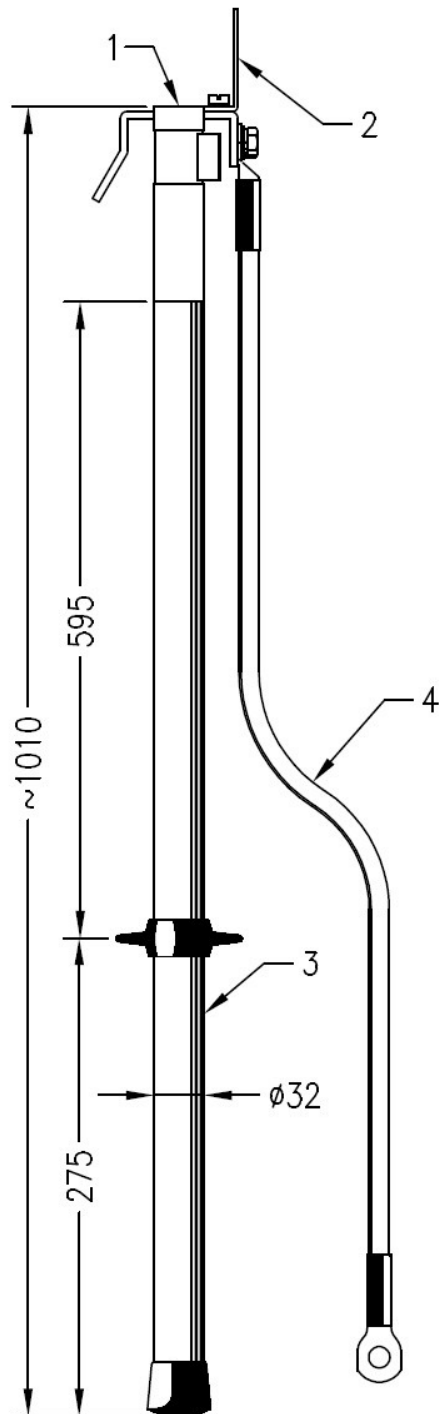

- 1.VODIČOVÁ SVORKA
- 2.ZKUŠEBNÍ HROT
- 3.IZOLAČNÍ TYČ
- 4.PROPOJOVACÍ LANO

#### TECHNICKÉ ÚDAJE

Připojení na:

-trolejový vodič 80–150mm<sup>2</sup>  
-vyrobena dle ON 359709

-jmenovité napětí pomůcky	27,5kV
-proudová zatížitelnost	800A/10min
-zkratová odolnost	10kA/1sec ; 5kA/5sec
-vrcholový činitel	n=2,5
-průřez lana	50mm <sup>2</sup>
-délka lana	1 350 mm
-hmotnost	2,1kg

